

STRUGAL S64RP

Las mejores prestaciones con soluciones adaptables a todo tipo de proyectos.

As melhores prestações com soluções adaptáveis a todo o tipo de projetos | Les meilleures prestations avec des solutions adaptables à tout type de projet | The best features with solutions that can be adapted to projects of all kinds.

HOJA VISTA
Folha à vista
Ouvrant visible
Viewed sash



HOJA MINIMALISTA
Folha minimalista
Ouvrant minimaliste
Minimalist sash



HOJA OCULTA
Folha oculta
Ouvrant caché
Hidden sash



HOJA INVISIBLE
Folha invisível
Battant invisible
Invisible sash



Posibilidad de **paillería industrial** | Possibilidade de quadricula exterior com estética industrial | Possibilité de batônnet industriel | Industrial chopstick option



Posibilidad **junquillo en aluminio** | Possibilidade bite em alumínio | Possibilité de parciose en aluminium | Aluminium glazing bar option

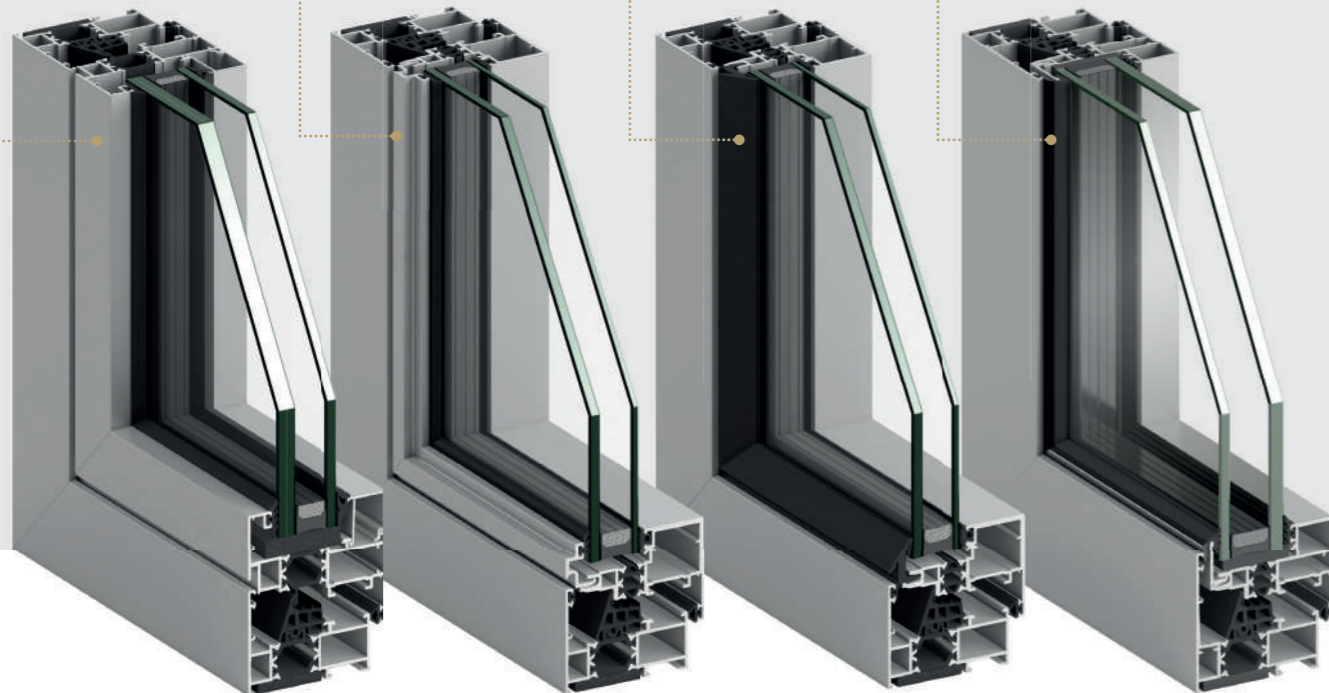

Líneas rectas, coplanar al exterior y aislamiento reforzado mediante poliamidas y espumas de poliolefina opcionales. Con posibilidad de hoja vista, oculta, minimalista invisible y variantes en canal europeo y canal 16.

Lignes droites, coplanaires à l'extérieur et isolement renforcé au moyen de polyamides et de mousses polyoléfinas optionnelles. Avec possibilité d'ouvrant visible, caché, minimaliste, invisible et variantes en gorge européenne et gorge 16.

Linhas retas, coplanar com o exterior e isolamento reforçado com poliamidas e espumas de poliolefinas opcionais. Com possibilidade de folha visível, oculta, minimalista e invisível, e variantes no canal europeu e canal 16.

Straight lines, coplanar exterior, and reinforced insulation using optional polyamide and polyolefin foam insulation. With visible, hidden, minimalist sash, Invisible sash and available in european or 16 mm groove sizes.

CARACTERÍSTICAS TÉCNICAS

Características técnicas | Caractéristiques techniques | Technical characteristics

STRUGAL S64RP

	SECCIONES Secções Sections Sections	MARCOS Aros Dormants Frames 64 mm	HOJAS Folhas Ouvrants Sashes 72,5 mm
	LONGITUD DE POLIAMIDA Largura de poliamida Longueur de la polyamide Polyamide length	24 mm	
	ESPESOR MEDIO TÉORICO Espessura média teórica Épaisseur minimal théorique Theoretical average thickness	1,5 mm	
	DIMENSIONES MÁXIMAS HOJA Dimensões máximas por folha Dimensions maximales ouvrant Maximum dimensions per sash	1500 mm 2600 mm	Ancho mínimo de hoja (L) = 450 mm. Ventana 1 hoja oscilobateante. Largura mínima da folha (L)= 450 mm. Janela 1 folha oscilo-batente. Largeur minimale d'ouvrant (L) = 450 mm. Fenêtre 1 ouvrant oscilobattant. Minimum sash width (L) = 450 mm. Window 1 tilt & turn sash.
	PESO MÁXIMO POR HOJA Peso máximo por folha Poids maximum ouvrant Maximum weight per sash	= 160 kg = 130 kg	Consultar peso y dimensiones máximas según tipología y ubicación Consultar peso e dimensões máximas de acordo com a tipologia e localização Consulter le poids et les dimensions maximales en fonction de la typologie et l'emplacement Please consult maximum weight and dimensions, depending on typ and location
	ACRISTALAMIENTO Envidraçado Vitrage Glazing	HOJA VISTA Folha à vista Ouvrant visible Viewed sash ≤ 51 mm	HOJA MINIMALISTA/OCULTA/INVISIBLE Folha minimalista/oculta/ invisível Ouvrant minimaliste/caché/invisible Minimalist/ Hidden sash/ Invisible sash ≤ 34 mm ≤ 24 mm
	AISLAMIENTO ACÚSTICO Isolamento acústico Isolation acoustique Soundproofing	$R_w \leq 46$ dB	Valor determinado según ensayo realizado con la norma EN-ISO 10140-1 y resultado evaluado según EN-ISO 717-1. Valor calculado de acordo com a norma EN-ISO 10140-1 e resultado avaliado de acordo com a norma EN-ISO 717-1 Valeur déterminée selon l'essai réalisé conformément à la norme EN-ISO 10140-1 et résultat évalué selon la norme EN-ISO 717-1 Value determined by test carried out by standard EN-ISO 10140-1 and result evaluated in accordance with EN-ISO 717-1
	TRANSMITANCIA TÉRMICA Transmissão térmica Transmittance thermique Thermal transmittance	$U_w \geq 1,2$ W/m²K	Valor calculado según norma EN-ISO 10077-1 para ventana balconera de 2 hojas de 2000 x 2180 mm Valor calculado de acordo com a norma EN-ISO 10077-1 para diferentes configurações de vidro para janela de varanda de 1480x2180 mm Valeur calculée selon la norme EN-ISO 10077-1 pour différentes configurations de verre pour baie vitrée de 1480x2180 mm Value calculated according to the EN-ISO 10077-1 standard for various glass configurations por balcony window, 1480x2180 mm.
	PERMEABILIDAD AL AIRE Permeabilidade ao ar Perméabilité à l'air Air permeability	CLASE 1 CLASE 2 CLASE 3 CLASE 4 UNE-EN 12207	
	ESTANQUIDAD AL AGUA Estanquidade à água Étanchéité à l'eau Watertightness	1A 2A 3A 4A 5A 6A 7A 8A 9A E2100 UNE-EN 12208	
	RESISTENCIA AL VIENTO Resistência ao vento Résistance au vent Wind resistance	C1 C2 C3 C4 C5 UNE-EN 12210	

Ensayo realizado sobre una ventana de dos hojas practicables de 1230 x 1480 mm con bisagra oculta | Ensaio realizado numa janela de duas folhas de batente com 1230 x 1480 mm com dobradiça oculta | Essai réalisé sur une fenêtre de deux ouvrants oscilobattant de 1230 x 1480 mm con bisagra oculta | Test carried out on a window of two Casement 1230 x 1480 mm sash with hidden hinge

APERTURAS
Aberturas | Ouvertures | Openings

APERTURA INTERIOR Abertura interior
Ouverture intérieur | Inward opening

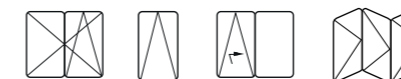

APERTURA EXTERIOR Abertura exterior
Ouverture extérieur | Outward opening

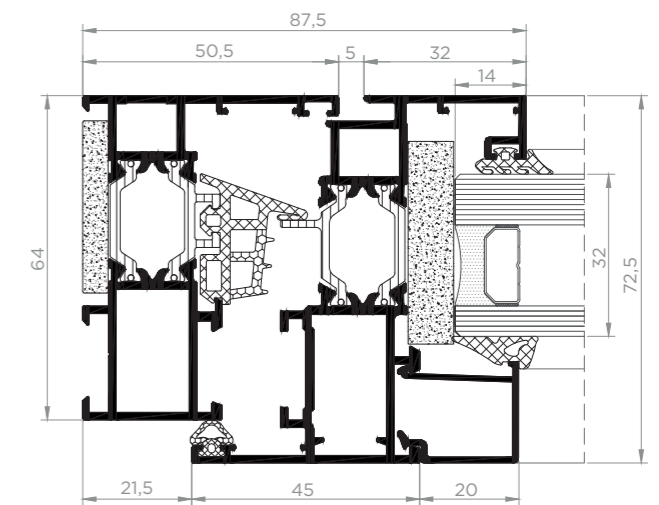

2:3

EPD[®]
THE INTERNATIONAL EPD[®] SYSTEM